

Para tratores da melhor qualidade

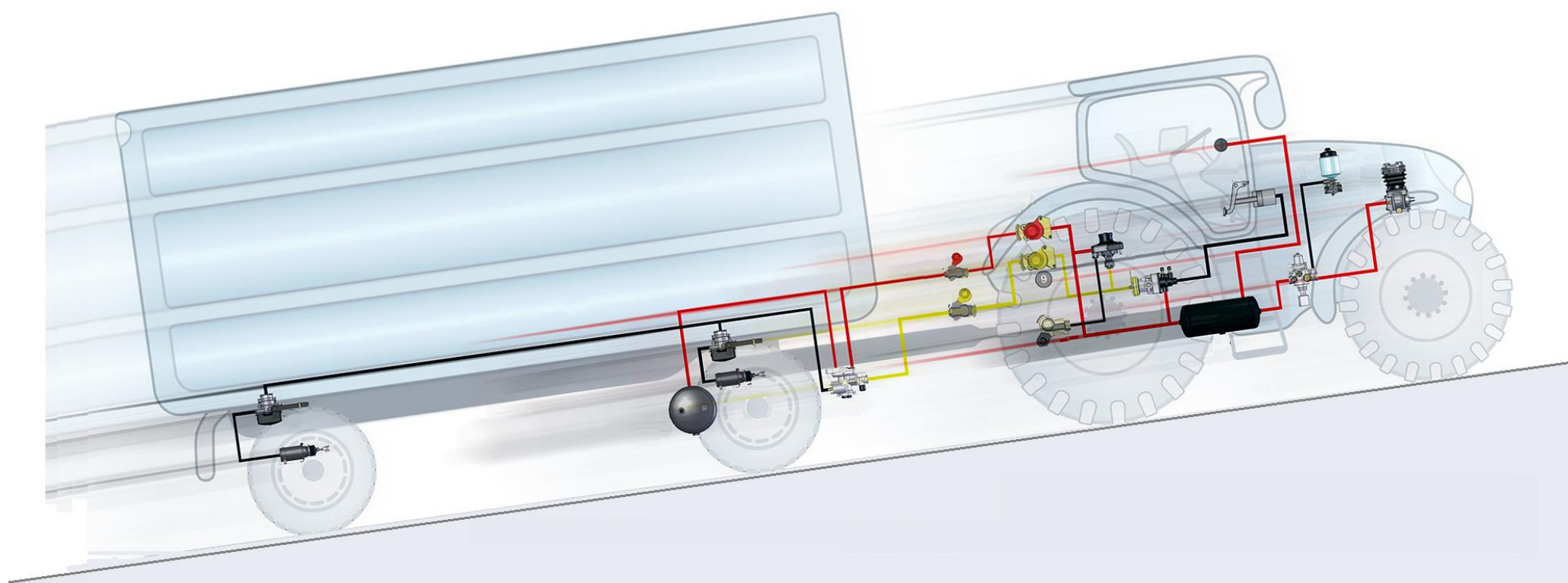

Mais rápido, mais forte, mais robusto e acima de tudo: mais seguro!

Os avanços na maquinaria agrícola estão a criar meios de transporte de cada vez maiores dimensões. Por este motivo, para garantir um desempenho seguro, cada dia se exigem sistemas de travagem mais precisos tanto para o trator como para a maquinaria rebocada.

Atzlinger é uma referência a nível mundial em sistemas de travagem a ar comprimido para tratores, reboques e maquinaria rebocada que circulam em estrada.

O nosso catálogo de produtos permite a adaptação de um sistema de travagem a ar comprimido a quase qualquer máquina, tanto para equipamentos atuais como para os mais antigos.

Uma vez que tome conhecimento das vantagens dos sistemas de travagem a ar comprimido, comprovará que não existe uma alternativa melhor para o transporte seguro dos seus produtos.

Como funciona um sistema de travagem a ar comprimido num trator e num reboque:

Trator

Ao acionar o travão do trator, de pedal ou de mão, o reboque irá travar automaticamente. A força de travagem produzida no reboque será ajustada, através de um controlador mecânico ou automático, em função da carga transportada.

Reboque

Caso o reboque se desengate do trator em circulação, os travões ativam-se de forma automática.

Depois do motor parado, as reservas de ar dos tanques do reboque podem ser ativadas várias vezes – segurança em todas as condições.



Video





MowersIbérica

Pol. Ind. El Clavillo • C/ Rio Oca 8 – 14 • 09195 VILLARIEZO – BURGOS • T. +34 947 101 602
• www.mowersiberica.com • Info@mowersiberica.com